

Vertical Sump Pump

Installation and Operation Manual



Owner's Information

Model Number: _____
 Serial Number: _____
 Code: _____
 Dealer: _____
 Dealer Phone No. _____
 Purchase Date: _____
 Installation: _____

Table of Contents

SUBJECT	PAGE
General Information	2
Sump Pit	2
Installation	2
Troubleshooting	3
Maintenance	3
Red Jacket Water Products Limited Warranty	4

General Information

- Before installation, read the following instructions carefully. Each pump is individually factory tested to assure proper performance. By closely following these instructions, potential operating problems should be eliminated, providing years of trouble-free service.

⚠ WARNING
Hazardous
voltage

RISK OF ELECTRIC SHOCK. Always disconnect the pump from the power source before handling or making adjustments.

- Always wear rubber boots when water is on the floor and you must unplug the pump. Make sure the pump power source is a separately fused, grounded 3-wire type receptacle of 15 amp capacity. **DO NOT REMOVE GROUND PRONG OR PLUG. DO NOT USE AN EXTENSION CORD.** Check to make sure installation is in accordance with the National Electric code and all applicable local codes.
- Tools required for installation are a) pipe wrench, b) regular screw driver, and c) hacksaw (for replacement or removal of existing rigid piping.)
- **DO NOT** use pumps in water over 140° F.
- **DO NOT** drain hot water heaters into the sump pit when servicing.
- **DO NOT** use pumps in mud, sand, cement, oil or chemicals
- **DO NOT** modify the pumps in any way.

Sump Pit

1. A sump pit not less than 14" in diameter is recommended. A larger diameter pit is preferred as it allows for a longer pumping cycle and reduced switch cycling.
2. If the pit is not already enclosed on the bottom, provide a hard level bottom of bricks or concrete. **DO NOT** place the pump directly on earth, gravel or debris since this can cause excessive wear of the impeller and possible jamming. Remove all debris from the bottom of the sump pit before installation of the pump. A sump pit cover is suggested for safety and to prevent foreign objects from entering the pit.

Installation of Pump

1. Removal of old pump:

NOTE: DISCONNECT PUMP FROM POWER SOURCE BEFORE HANDLING.

Separate the discharge pipe at either the check valve or at the union. If neither a check valve or union is part of the existing discharge pipe, cut the pipe just above floor level with a hacksaw and remove the pump. (A union or check valve will need to be installed at this cut.)

2. ***SEE NOTE BELOW.** Set the new pump in place making sure the float switch has adequate clearance and will not hang-up on the pit wall.
3. A 1¼" threaded discharge is provided on the pump for connection to the discharge pipe. Do not reduce the discharge size to below 1¼" as this will affect pump flow and performance. Schedule 40 PVC pipe is recommended; however, flexible discharge hose kits may be used for temporary installations.
4. Connect the pipe or the discharge hose to the discharge of the pump. **HAND TIGHTEN ONLY.** Overtightening may cause the pump housing to crack.
5. Install a union or other means of separating the discharge pipe just above the floor to facilitate removal of the pump if necessary. A check valve is recommended just above or in place of the union to prevent the backflow of water after each pump cycle.
If a check valve is used, a ⅛" air bleed hole should be drilled in the discharge pipe just above the pump's discharge outlet to prevent pump "airlock". See Figure A. A small spray of water out of this hole is normal while pump is running.
6. Connect additional pipe as necessary to direct the discharge to the desired location. Discharge should be kept as short as possible with a minimum number of turns. Check all connections for leaks.

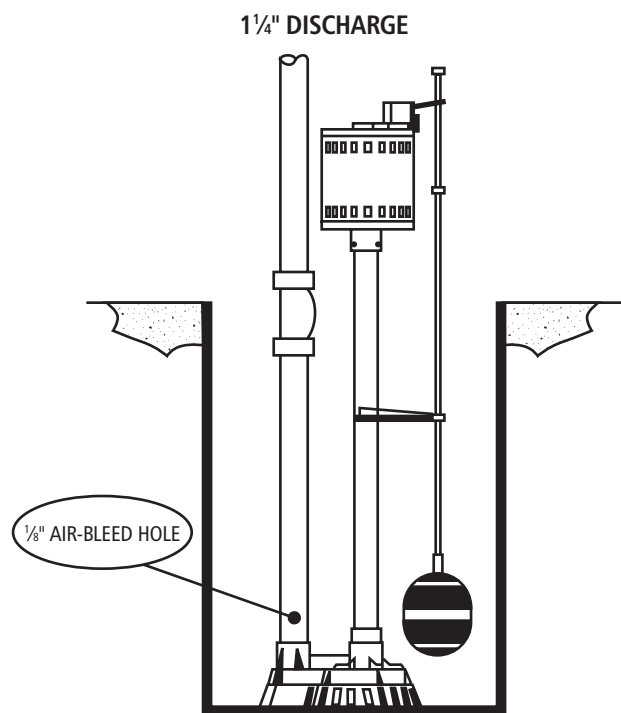

Figure A

***NOTE:** Pedestal pumps require assembly of the float, rod and guide. Snap the plastic rod guide into its position with its pin located in the center hole on the column of the pump. Insert the threaded end of the float rod down through the hole in the guide and attach the float ball to the threaded end. Remove the upper rubber stop and insert the rod through the hole in the switch arm. Replace the upper rubber stop at least ½" from the end of the rod.

Troubleshooting



ALWAYS DISCONNECT THE PUMP FROM POWER SOURCE BEFORE HANDLING.

This guide is designed to help identify reasons for potential operating problems. It is not a service guide.

DISMANTLING OF PUMP VOIDS WARRANTY.

Servicing of pump other than simple cleaning of pump inlet or impeller should be referred to the factory or its authorized service centers.

NOTE: The manufacturer assumes no responsibility for damage or injury due to disassembly.

PUMP DOES NOT RUN OR HUM:

- 1) Line circuit breaker may be off, tripped or loose. Have a certified electrician check fuse or breaker.
- 2) Water level in pit may be too low to activate switch. Add more water to pit.
- 3) Plug on power cord may not be making contact in receptacle. Check security and connection.
- 4) Float may be obstructed. Make sure float is free and not interfering with the pit wall or other obstruction.
- 5) If all symptoms check OK, the motor winding may be open. Consult factory.

PUMP RUNS OR HUMS BUT DOES NOT DELIVER WATER:

- 1) Check valve may be installed backwards or is defective. Check to make sure it is installed properly and flapper in valve is free to move.
- 2) Discharge line may be blocked or frozen. Check to see if line passes through cold areas or is blocked.
- 3) Pump may be air-locked. Make sure air bleed hole was drilled in discharge pipe. See Figure A for proper location of bleed hole.
- 4) Vertical lift is beyond pump's capability. Pump's maximum lift capability is 17'.

NOTE: At the pump's maximum lift there will be no flow.

- 5) Inlet screen of pump is plugged or the impeller is jammed. Remove the pump screen and clean inlet and impeller.

PUMP RUNS AND REMOVES WATER BUT DOES NOT SHUT OFF:

- 1) Float is stuck in the "ON" position. Check to make sure the float is free to move up and down without obstruction.
- 2) Switch is defective. Consult factory.

PUMP RUNS BUT DELIVERS VERY LITTLE WATER.

- 1) Vertical lift is approaching the pump's maximum lift capability. Refer to the above maximum lift chart.
- 2) Pump's inlet is partially blocked. Check to make sure the inlet is clear of debris.
- 3) Discharge line is partially blocked. Check for blockage.
- 4) Check valve is not opening all the way. Check for defective or blocked check valve.

CIRCUIT BREAKER TRIPS OR FUSE BLOWS WHEN PUMP STARTS

- 1) Fuse or breaker size is too small. A 15 amp breaker should be used.
- 2) Other major appliances are on the same circuit. Pump should be on its own circuit.
- 3) Pump is connected to an extension cord or wiring is inadequate. Have an electrician check for proper wiring.
- 4) Defective motor or switch. Consult factory.

Maintenance

- Pedestal sump pump have open, exposed motors. Take precautions to make sure the motor does not get wet from dripping pipes, etc.
- Pour an ounce of 20 or 30 weight oil into the hole near the top of the pedestal column every 6 months. A label next to the hole designates where to add the oil. See Figure B.
- Pour enough water into the sump pit to activate the pump periodically when not normally in use.
- Check periodically to make sure the pit is free from accumulated debris, rocks or other objects that may potentially jam the pump.

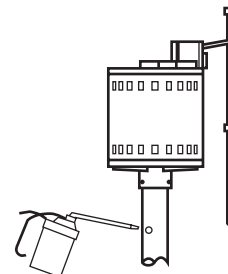

Figure B

RED JACKET WATER PRODUCTS LIMITED WARRANTY

This warranty applies to all water systems pumps manufactured by Red Jacket Water Products.

Any part or parts found to be defective within the warranty period shall be replaced at no charge to the dealer during the warranty period. The warranty period shall exist for a period of twelve (12) months from date of installation or eighteen (18) months from date of manufacture, whichever period is shorter.

Red Jacket Water Products (the manufacturer) warrants to the original end-user Purchaser of each of the Manufacturer's Red Jacket Waterbear, Grizzly and Enduro submersible pumps that any part thereof which proves to be defective in material or workmanship within 36 months from manufacture date will be replaced at no charge with a new or re-manufactured part, F.O.B. factory. In the case of the Big-Flo submersible pump and motor unit and all jet and centrifugal pumps, however, the warranty period shall be the earlier of 24 months from the date of manufacture or 12 months from the date of installation.

A dealer who believes that a warranty claim exists must contact the authorized Red Jacket Water Products distributor from whom the pump was purchased and furnish complete details regarding the claim. The distributor is authorized to adjust any warranty claims utilizing the Red Jacket Water Products Customer Service Department.

The warranty excludes:

- (a) Labor, transportation and related costs incurred by the dealer;
- (b) Reinstallation costs of repaired equipment;
- (c) Reinstallation costs of replacement equipment;
- (d) Consequential damages of any kind; and,
- (e) Reimbursement for loss caused by interruption of service.

For purposes of this warranty, the following terms have these definitions:

- (1) "Distributor" means any individual, partnership, corporation, association, or other legal relationship that stands between Red Jacket Water Products and the dealer in purchases, consignments or contracts for sale of the subject pumps.
- (2) "Dealer" means any individual, partnership, corporation, association, or other legal relationship which engages in the business of selling or leasing pumps to customers.
- (3) "Customer" means any entity who buys or leases the subject pumps from a dealer. The "customer" may mean an individual, partnership, corporation, limited liability company, association or other legal entity which may engage in any type of business.

THIS WARRANTY EXTENDS TO THE DEALER ONLY.

Red Jacket Water Products is a licensed trademark.

The ITT Engineered Blocks symbol is a registered trademark and tradename of ITT Industries.

Red Jacket Water Products reserves the right to make design improvements and pricing modifications as necessary and without notice.

Vertical Sump Pump

Manual de instalación y funcionamiento



Información del propietario

Número de Modelo: _____
Número de Serie: _____
Código: _____
Agente: _____
No. telefónico del agente: _____
Fecha de compra: _____
Fecha de instalación: _____

Índice

TEMA	PÁGINA
Información general	6
Fosa del sumidero	6
Instalación	6
Identificación de fallas	7
Mantenimiento	7
Garantía limitada de Red Jacket Water Products	8

Información general

- Lea las siguientes instrucciones cuidadosamente antes de la instalación. Cada bomba es sometida a prueba individualmente en la fábrica para verificar el rendimiento apropiado. Siguiendo estas instrucciones en forma cercana se eliminarán los posibles problemas de operación, ofreciendo años de servicio sin averías.

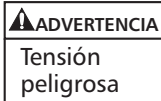

RIESGO DE ELECTROCHOQUE.

Siempre desconecte la bomba de la fuente de energía antes de manejarla o hacer ajustes.

- Siempre use botas de goma cuando haya agua en el piso y deba desenchufar la bomba. Asegúrese de que la fuente de energía de la bomba tenga un tomacorriente trifilar de 15 amperios de capacidad, conectado a tierra y con fusible separado. **NO QUITE EL ENCHUFE O CLAVIJA DE CONEXIÓN A TIERRA. NO USE UN CABLE DE EXTENSIÓN.** Inspeccione para asegurar que la instalación sea de acuerdo con el Código Eléctrico de los Estados Unidos y todos los códigos locales correspondientes.
- Las herramientas requeridas para instalación son a) llave para tubos, b) destornillador regular y c) sierra para metales (para reemplazar o retirar tuberías rígidas existentes).
- **NO** use bombas en agua a una temperatura superior a los 140 °F.
- **NO** drene los calentadores de agua caliente en la fosa del sumidero cuando les esté dando servicio.
- **NO** use las bombas en lodo, arena, cemento, aceite o productos químicos
- **NO** modifique las bombas de ninguna manera.

Fosa de sumidero

1. Se recomienda una fosa de sumidero de no menos de 14 pulg. de diámetro. Se prefiere una fosa de diámetro grande ya que permite un ciclo de bombeo más largo y un ciclo de conmutación reducido.
2. Si la bomba aún no está cubierta sobre el fondo, proporcione un fondo nivelado duro de ladrillos o concreto. **NO** coloque la bomba directamente sobre el suelo, grava o residuos ya que esto puede producir desgaste excesivo del impulsor y un posible atascamiento. Retire todos los residuos del fondo de la fosa de sumidero antes de instalar la bomba. Se sugiere instalar una tapa en la fosa de sumidero para mayor seguridad y para impedir la entrada de objetos extraños a la fosa.

Instalación de la bomba

1. Retiro de la bomba vieja.

NOTA: **DESCONECTE LA BOMBA DE LA FUENTE DE ENERGÍA ANTES DE MANEJARLA.**

Separe la tubería de descarga ya sea en la válvula de retención o en la unión. Si la tubería de descarga existente no incluye ni una válvula de retención ni una unión, corte la tubería justo arriba del nivel del piso con una sierra para metales y retire la bomba. (Deberá instalarse una unión o válvula de retención en este corte.)

2. ***VER LA NOTA ABAJO.** Coloque la bomba nueva en posición, asegurándose de que el interruptor de flotador tenga espacio adecuado y que no cuelgue de la pared de la fosa.
3. Se incluye una descarga roscada de 1/4 pulg. en la bomba para conectarla a la tubería de descarga. No reduzca el tamaño de la descarga a menos de 1/4 pulg. ya que esto afectará el flujo y rendimiento de la bomba. Se recomienda una tubería de PVC (cloruro de polivinilo) de especificación 40; sin embargo, se pueden usar juegos de manguera de descarga flexible para instalaciones temporales.
4. Conecte la tubería o la manguera de descarga a la descarga de la bomba. **APRIETE CON LA MANO ÚNICAMENTE.** El apriete excesivo puede agrietar la caja de la bomba.



Figura A

***NOTA:** En las bombas de pedestal es necesario armar el flotador, la varilla y la guía. Encaje a presión la guía de la varilla de plástico a su posición, con su pasador situado en el agujero central en la columna de la bomba. Inserte el extremo roscado de la varilla de flotador hacia abajo por el agujero en la guía y conecte la bola del flotador al extremo roscado. Retire el tope de goma superior e inserte la varilla por el agujero en el brazo del interruptor. Reinstale el tope de goma superior al menos a 1/2 pulg. del extremo de la varilla.

5. Instale una unión u otro medio para separar la tubería de descarga justo arriba del piso para facilitar el retiro de la bomba si es necesario. Se recomienda instalar una válvula de retención justo arriba o en lugar de la unión para impedir el contraflujo de agua después de cada ciclo de la bomba.

Si se usa una válvula de retención, debe taladrarse un agujero de purga de aire de 1/8 pulg. en la tubería de descarga justo arriba de la salida de descarga de la bomba para impedir el bloqueo con aire. Ver la Figura B.

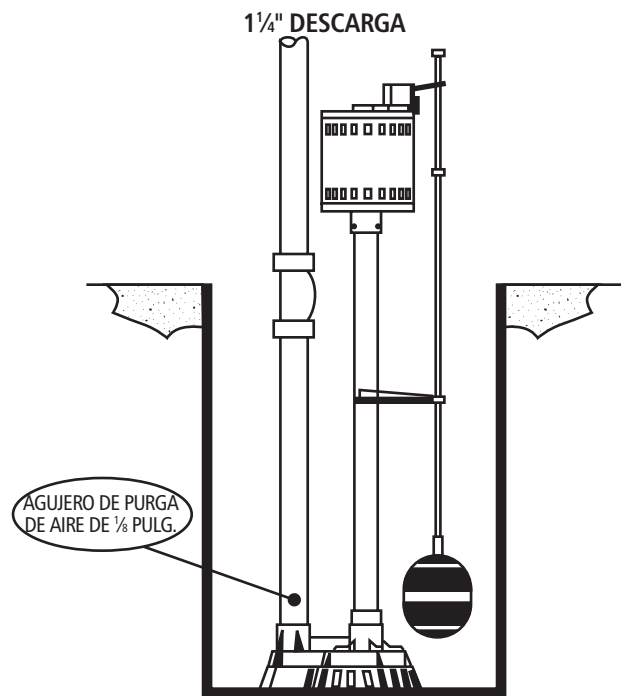
Es normal que mientras la bomba esté funcionando salga un pequeño rociado de agua de este agujero.

6. Conecte tubería adicional, según sea necesario, para dirigir la descarga al lugar deseado. La descarga debe mantenerse lo más corta posible, con un número mínimo de vueltas. Revise todas las conexiones para detectar fugas.

Mantenimiento e identificación de fallas

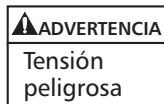

SIEMPRE DESCONECTE LA BOMBA DE LA FUENTE DE ENERGÍA ANTES DE MANEJARLA.

Esta guía está diseñada para ayudar a identificar las razones de posibles problemas de operación. No es una guía de servicio. **SI SE DESMANTELA LA BOMBA, SE ANULA LA GARANTÍA.** Excepto por una simple limpieza de la entrada o el impulsor de la bomba, el servicio de la bomba debe ser realizado en la fábrica o centros de servicio autorizados.

NOTA: El fabricante no asume ninguna responsabilidad por daños o lesiones debido al desmontaje.

LA BOMBA NO FUNCIONA O TIENE UN ZUMBIDO:

- 1) El cortacircuitos de línea puede estar desconectado, disparado o suelto. Solicite a un electricista certificado que revise el fusible o el cortacircuitos.
- 2) El nivel de agua en la fosa podría ser demasiado bajo para activar el interruptor. Agregue más agua a la fosa.
- 3) Enchufe del cable de alimentación podría no estar haciendo contacto en el tomacorriente. Verifique la seguridad y la conexión.
- 4) El flotador podría estar obstruido. Asegúrese de que el flotador esté libre y que no interfiera con la pared de la fosa u otra obstrucción.
- 5) Si todo lo demás funciona bien, el devanado del motor podría estar abierto. Consulte con la fábrica.

LA BOMBA FUNCIONA O HACE UN ZUMBIDO, PERO NO ENTREGA AGUA:

- 1) La válvula de retención podría estar instalada al revés o está defectuosa. Revise para verificar que esté instalada correctamente y que la chapaleta en la válvula puede moverse libremente.
- 2) La línea de descarga podría estar bloqueada o congelada. Inspeccione para ver si la línea pasa por áreas frías o si está bloqueada.
- 3) La bomba podría estar bloqueada con aire. Asegure que se haya taladrado un agujero de purga de aire en la tubería de descarga. Consulte La Figura A acerca de la ubicación apropiada del agujero de purga.
- 4) La elevación vertical está fuera de la capacidad de la bomba. La capacidad de elevación máxima de la bomba está 17 pies.

NOTA: No habrá flujo a la elevación máxima de la bomba.

- 5) El filtro de entrada de la bomba está tapado o el impulsor está atascado. Retire el filtro de la bomba y limpie la entrada y el impulsor.

LA BOMBA FUNCIONA Y EXTRAE AGUA, PERO NO SE PARA:

- 1) El flotador está atascado en la posición de "ENCENDIDO". Inspeccione para asegurar que el flotador pueda moverse libremente hacia arriba y abajo sin obstrucción.
- 2) El interruptor está defectuoso. Consulte con la fábrica.

LA BOMBA FUNCIONA, PERO ENTREGA MUY POCAGUA.

- 1) La elevación vertical se está aproximando a la capacidad de elevación máxima de la bomba. Consulte la tabla de elevación máxima anterior.
- 2) La entrada de la bomba está parcialmente bloqueada. Inspeccione para asegurar que la entrada esté libre de residuos.
- 3) La línea de descarga está parcialmente bloqueada. Inspeccione para localizar el bloqueo.
- 4) Determine si la válvula no se está abriendo por completo. Revise para determinar si la válvula de retención está defectuosa o bloqueada.

EL CORTACIRCUITOS SE DISPARA O EL FUSIBLE SALTA CUANDO ARRANCA LA BOMBA

- 1) El fusible o el cortacircuitos es demasiado pequeño. Debe usarse un cortacircuitos de 15 amperios.
- 2) Hay otros artefactos mayores conectados al mismo circuito. La bomba debe tener su propio circuito.
- 3) La bomba está conectada a un cable de extensión o el cableado es inadecuado. Solicite que un electricista verifique el cableado apropiado.
- 4) Motor defectuoso en el interruptor. Consulte con la fábrica.

Mantenimiento

- Las bombas tipo pedestal para sumidero tienen motores abiertos y expuestos. Tome precauciones para asegurar que los goteos de las tuberías no mojen el motor, etc.
- Vierta una onza de aceite de 20 ó 30 de peso en el agujero cerca del extremo superior de la columna del pedestal cada 6 meses. Una etiqueta adyacente al agujero indica dónde agregar el aceite. Ver la figura B.
- Vierta suficiente agua en la fosa de sumidero para activar la bomba periódicamente cuando no esté normalmente en uso.
- Inspeccione periódicamente para asegurar que la fosa esté libre de residuos acumulados, rocas u otros objetos que pudiesen atascar la bomba.



Figura B

GARANTÍA LIMITADA DE RED JACKET WATER PRODUCTS

Esta garantía es aplicable a todas las bombas para sistemas de agua fabricadas por Red Jacket Water Products.

Toda parte o partes que resulten defectuosas dentro del período de garantía serán reemplazadas sin cargo para el comerciante durante dicho período de garantía. Tal período de garantía se extiende por doce (12) meses a partir de la fecha de instalación, o dieciocho (18) meses a partir de la fecha de fabricación, cualquiera se cumpla primero.

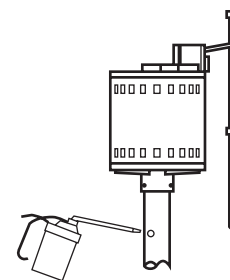
Red Jacket Water Products (el fabricante) garantiza al comprador – usuario final original de cada una de las bombas sumergibles Red Jacket Waterbear, Grizzly y Enduro del fabricante que cualquier pieza de las mismas que resulte defectuosa en cuanto a material o mano de obra durante el período de 36 meses a partir de la fecha de fabricación será reemplazada sin cargo con una pieza nueva o reacondicionada, L.A.B. fábrica. Sin embargo, en el caso de la bomba sumergible y motor Big-Flo y todas las bombas de inyección y centrifugas, el período de garantía será de 24 meses a partir de la fecha de fabricación o 12 meses a partir de la fecha de instalación, según lo que ocurra primero.

Todo comerciante que considere que existe lugar a un reclamo de garantía deberá ponerse en contacto con el distribuidor autorizado de Red Jacket Water Products del cual adquiriera la bomba, y ofrecer información detallada con respecto al reclamo. El distribuidor está autorizado a liquidar todos los reclamos por garantía a través del Departamento de Servicios a Clientes de Red Jacket Water Products.

La presente garantía excluye:

- (a) La mano de obra, el transporte y los costos relacionados en los que incurra el comerciante;
- (b) los costos de reinstalación del equipo reparado;
- (c) los costos de reinstalación del equipo reemplazado;
- (d) daños emergentes de cualquier naturaleza; y
- (e) el reembolso de cualquier pérdida causada por la interrupción del servicio.

A los fines de esta garantía, los términos “Distribuidor”, “Comerciante” y “Cliente” se definen como sigue:

- (1) “Distribuidor” es aquel individuo, sociedad, corporación, asociación u otra entidad jurídica que opera entre Red Jacket Water Products y el comerciante para la compra, consignación o contratos de venta de las bombas en cuestión.
- (2) “Comerciante” es todo individuo, sociedad, corporación, asociación u otra entidad jurídica que realiza negocios de venta o alquiler-venta (leasing) de bombas a clientes.
- (3) “Cliente” es toda entidad que compra o que adquiere bajo la modalidad de leasing las bombas en cuestión de un comerciante. El término “cliente” puede significar un individuo, una sociedad, una corporación, una sociedad de responsabilidad limitada, una asociación o cualquier otra entidad jurídica con actividades en cualquier tipo de negocios.

LA PRESENTE GARANTÍA SE EXTIENDE AL COMERCIANTE ÚNICAMENTE

Red Jacket Water Products es una marca licenciada.

El símbolo ITT Engineered Blocks es una marca registrada y una marca comercial de ITT Industries.

Red Jacket Water Products se reserva el derecho de hacer mejoras de diseño y modificaciones de precios según sea necesario y sin previo aviso.

Vertical Sump Pump

Manuel d'installation et d'utilisation



Informations pour le propriétaire

Numéro de modèle : _____

Numéro de série : _____

Code : _____

Détaillant : _____

N° de téléphone du détaillant : _____

Date d'achat : _____

Date d'installation : _____

Table des matières

SUJET	PAGE
Informations générales	10
Puisard	10
Installation	10
Diagnostic des anomalies	11
Entretien	11
Garantie limitée de Red Jacket Water Products	12

Informations générales

- Avant d'installer la pompe, lire les directives suivantes avec soin. Le personnel de l'usine essaie chaque pompe pour s'assurer que ses performances sont appropriées. Si l'on suit de près les directives ci-jointes, on devrait éliminer tout incident de fonctionnement possible et obtenir de la pompe des années de service sans incident.



RISQUE DE CHOC ÉLECTRIQUE –
Avant d'effectuer quelque travail que ce soit sur la pompe, on doit toujours la débrancher.

- Il faut toujours porter des bottes de caoutchouc pour débrancher la pompe quand le sol est mouillé. S'assurer que la prise de courant de la pompe est montée sur un circuit trifilaire distinct de 15 A à fusible, mis à la terre. **N'ENLEVER NI LA FICHE, NI LA BROCHE DE TERRE, NI N'UTILISER DE RALLONGE.** S'assurer que l'installation est conforme aux prescriptions du code provincial ou national de l'électricité.
- Les outils requis pour l'installation sont les suivants : a) clé à tubes ; b) tournevis ordinaire ; et c) scie à métaux (pour remplacer ou enlever les tuyaux rigides en place).
- **NE PAS** employer l'appareil pour pomper de l'eau dont la température dépasse 140 °F.
- **NE PAS** vidanger dans le puisard l'eau chaude du chauffe-eau pour faire l'entretien de celui-ci.
- **NE PAS** utiliser la pompe dans la vase, le sable, le ciment, l'huile et les produits chimiques.
- **NE PAS** modifier la pompe de quelque façon que ce soit.

Puisard

1. Un puisard d'au moins 14 po de diamètre est recommandé, bien qu'un diamètre plus grand soit préférable pour permettre un cycle de pompage plus long et réduire ainsi la fréquence de fonctionnement du contacteur.
2. Si le puisard n'a pas de fond fermé solide, en faire un de niveau avec des briques ou du béton. **NE PAS** poser la pompe directement sur la terre, le gravier ou une surface jonchée de débris, qui pourraient causer l'usure prématurée et le blocage de la roue. Enlever les débris du fond du puisard avant d'y installer la pompe. Il est suggéré de munir le puisard d'un couvercle pour la sécurité et pour empêcher les objets d'y tomber.

Installation

1. Enlèvement de la vieille pompe :

NOTA : DÉBRANCHER LA POMPE AVANT DE TRAVAILLER DESSUS.

Séparer la pompe du tuyau de refoulement au clapet de non-retour ou au raccord union. S'il n'y a ni clapet ni raccord, couper le tuyau juste au-dessus du niveau du plancher avec une scie à métaux, puis enlever la pompe. (On devra poser un clapet de non-retour ou un raccord union pour raccorder le tuyau à la pompe neuve.)

2. **VOIR *NOTA CI-DESSOUS.** Placer la pompe neuve de manière à laisser au flotteur assez d'espace pour qu'il ne puisse rester bloqué contre les parois du puisard.
3. La pompe possède un orifice de refoulement taraudé de 1¼ po de diamètre. Ne pas réduire ce diamètre pour ne pas altérer le débit ni les performances de la pompe. Un tuyau en PVC de nomenclature (« *schedule* ») 40 est recommandé. On peut cependant utiliser du tuyau souple pour les installations temporaires.
4. Visser le tuyau à l'orifice de refoulement de la pompe, **MAIS À LA MAIN SEULEMENT** : un serrage excessif pourrait faire fendre le corps de pompe.
5. Poser un raccord du type union ou autre juste au-dessus du niveau du plancher pour faciliter l'enlèvement de la pompe au besoin. Il est recommandé de poser un clapet de non-retour au-dessus ou à la place du raccord pour empêcher le refoulement du liquide à chaque arrêt de la pompe.
Si l'on emploie un clapet de non-retour, on devrait percer un trou-purgeur d'air de ⅛ po dans le tuyau, près de l'orifice de refoulement de la pompe, pour éliminer les « poches d'air » (fig. A). Il est normal qu'un peu d'eau sorte du trou pendant le fonctionnement de la pompe.
6. Poser le reste de la tuyauterie de refoulement, qui devrait être aussi courte et aussi droite que possible. S'assurer qu'aucun joint ne fuit.

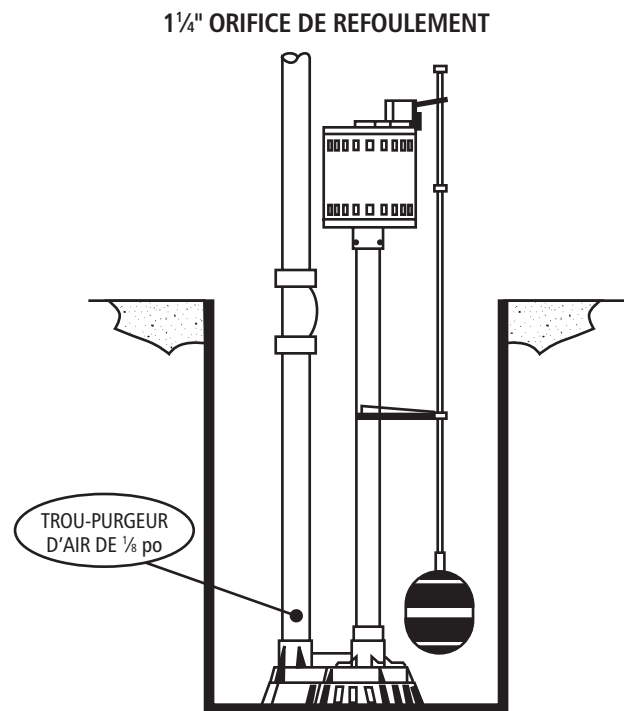

Figure A

***NOTA :** les pompes sur jambe nécessitent le montage du flotteur, de sa tige et de son guide. Insérer avec pression l'ergot du guide en plastique dans le trou situé près du centre de la jambe. Enfiler le bout fileté de la tige dans le trou du guide, vers le bas, puis y visser le flotteur. Ôter la butée de caoutchouc de l'autre bout de la tige, insérer la tige dans l'orifice du bras du contacteur, reposer la butée de caoutchouc et la placer à au moins ½ po du bout de la tige.

Diagnostic des anomalies



AVANT DE TRAVAILLER SUR LA POMPE, ON DOIT TOUJOURS LA DÉBRANCHER.

Le guide de dépannage suivant aide à diagnostiquer les causes d'anomalies possibles. Il n'est donc pas un guide d'entretien. **LE DÉMONTAGE DE LA POMPE EN ANNULE LA GARANTIE.** S'il s'agit d'un entretien autre que le simple nettoyage de l'entrée ou de la roue de la pompe, il devrait être effectué à l'usine ou à un centre de services agréé.

NOTA : le fabricant ne sera nullement tenu responsable des dommages et blessures dus au démontage.

LA POMPE NE FONCTIONNE PAS NI NE PRODUIT DE RONFLEMENT :

1. Le disjoncteur du circuit d'alimentation est ouvert, déclenché ou mal connecté. Le faire vérifier par un électricien.
2. Le niveau de l'eau dans le puisard est trop bas pour actionner le contacteur. Ajouter de l'eau dans le puisard.
3. Le courant ne circule pas entre la prise et la fiche du cordon d'alimentation. Vérifier si la fiche est bien branchée et si les connexions sont correctes.
4. Le flotteur est bloqué. S'assurer que le mouvement de ce dernier n'est pas gêné par les parois du puisard ou un objet quelconque.
5. Si aucune des anomalies ci-dessus n'est en cause, il se peut que l'enroulement du moteur soit ouvert. Communiquer avec l'usine.

LA POMPE FONCTIONNE OU PRODUIT UN RONFLEMENT, MAIS N'A AUCUN DÉBIT :

1. Le clapet de non-retour est défectueux ou posé à l'envers. S'assurer qu'il est bien posé et que son obturateur n'est pas bloqué.
2. La conduite de refoulement est obstruée ou gelée. Vérifier s'il y a obstruction ou si la conduite est exposée au froid.
3. De l'air est emprisonné dans la pompe. S'assurer que le tuyau de refoulement est muni d'un trou-purgeur d'air à l'endroit suggéré dans la figure A.
4. La hauteur de refoulement est excessive. La hauteur de refoulement maximale de la pompe est 17 pi.

NOTA : la pompe ne fournira aucun débit à la hauteur de refoulement maximale indiquée.

5. La crépine de la pompe est obstruée, ou la roue est bloquée. Déposer la crépine. Nettoyer cette dernière ainsi que l'entrée et la roue de la pompe.

LA POMPE FONCTIONNE ET POMPE L'EAU, MAIS NE S'ARRÊTE PAS :

1. Le flotteur est bloqué en position de « MISE EN MARCHE ». S'assurer qu'il peut se déplacer librement vers le haut et le bas.
2. Le contacteur est défectueux. Communiquer avec l'usine.

LA POMPE FONCTIONNE, MAIS SON DÉBIT EST TRÈS FAIBLE :

1. La hauteur de refoulement est proche de la hauteur de refoulement maximale de la pompe. Voir la table B ci-dessus.
2. L'entrée de la pompe est partiellement obstruée. S'assurer qu'elle est dégagée.
3. La conduite de refoulement est partiellement obstruée. Vérifier s'il y a obstruction.
4. Le clapet de non-retour ne s'ouvre pas complètement. Vérifier s'il est défectueux ou bloqué.

QUAND LA POMPE DÉMARRE, LE DISJONCTEUR SE DÉCLENCHE, OU LE FUSIBLE SAUTE :

1. Le fusible ou le disjoncteur ne peut supporter l'intensité de courant. On devrait utiliser un fusible ou un disjoncteur de 15 A.
2. Un appareil important est branché sur le même circuit que la pompe. La pompe doit avoir un circuit d'alimentation distinct.
3. La pompe est branchée à une rallonge, ou le câblage est inapproprié. Faire vérifier le câblage par un électricien.
4. Le moteur ou le contacteur est défectueux. Communiquer avec l'usine.

Entretien

- Les pompes de puisard sur jambe possèdent un moteur ouvert, donc non protégé contre les liquides. S'assurer qu'aucune fuite d'eau des tuyaux ni aucun autre liquide n'atteindra le moteur.
- Tous les six (6) mois, verser une once d'huile du type 20 ou 30 dans le trou situé près du haut de la jambe de la pompe (fig. B). Une étiquette est apposée à cette fin près du trou.
- Verser régulièrement de l'eau dans le puisard pour mettre la pompe en marche quand il n'y en a pas assez pour faire fonctionner la pompe à une fréquence normale.
- Vérifier régulièrement le puisard pour s'assurer qu'il n'y a pas d'accumulation de débris, de roches ni d'objets pouvant bloquer la pompe.

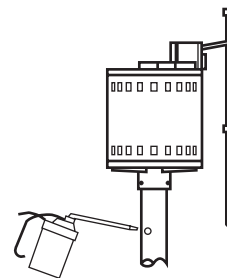

Figure B

GARANTIE LIMITÉE DE RED JACKET WATER PRODUCTS

La présente garantie s'applique à chaque pompe de système d'alimentation en eau fabriquée par Red Jacket Water Products.

Toute pièce se révélant défectueuse sera remplacée sans frais pour le détaillant durant la période de garantie suivante expirant la première : douze (12) mois à compter de la date d'installation ou dix-huit (18) mois à partir de la date de fabrication.

Red Jacket Water Products (le fabricant) garantit à l'acheteur utilisateur initial de chacune des pompes submersibles Red Jacket Waterbear, Grizzly et Enduro du fabricant que toute pièce présentant un défaut de fabrication ou de matériaux dans les 36 mois suivant la date de fabrication sera remplacée sans frais par une pièce neuve ou réusinée, franco usine. Cependant, pour les moteurs et pompes submersibles Big-Flo et toutes les pompes centrifuges et à jet, la période de garantie suivante expirant la première s'appliquera : 24 mois à compter de la date de fabrication ou 12 mois à partir de la date d'installation.

Le détaillant qui, aux termes de la présente garantie, désire effectuer une demande de règlement doit s'adresser au distributeur Red Jacket Water Products agréé chez lequel la pompe a été achetée et fournir tous les détails à l'appui de sa demande. Le distributeur est autorisé à régler toute demande par le biais du service à la clientèle de Red Jacket Water Products.

La garantie ne couvre pas :

- a) les frais de main-d'œuvre ou de transport ni les frais connexes encourus par le détaillant ;
- b) les frais de réinstallation de l'équipement réparé ;
- c) les frais de réinstallation de l'équipement de remplacement ;
- d) les dommages indirects de quelque nature que ce soit ;
- e) ni les pertes découlant de la panne.

Aux fins de la présente garantie, les termes ci-dessous sont définis comme suit :

- 1) « Distributeur » signifie une personne, une société de personnes, une société de capitaux, une association ou autre entité juridique servant d'intermédiaire entre Red Jacket Water Products et le détaillant pour les achats, les consignations ou les contrats de vente des pompes en question.
- 2) « Détaillant » veut dire une personne, une société de personnes, une société de capitaux, une association ou autre entité juridique dont les activités commerciales sont la vente ou la location de pompes à des clients.
- 3) « Client » signifie une entité qui achète ou loue les pompes en question chez un détaillant. Le « client » peut être une personne, une société de personnes, une société de capitaux, une société à responsabilité limitée, une association ou autre entité juridique se livrant à quelque activité que ce soit.

LA PRÉSENTE GARANTIE SE RAPPORTE AU DÉTAILLANT SEULEMENT.

Red Jacket Water Products est une marque de commerce autorisée.

Le logo à blocs siglés d'ITT est une marque déposée et de commerce d'ITT Industries.

Red Jacket Water Products se réserve le droit d'améliorer ses produits et de modifier ses prix au besoin et sans préavis.